

MODELOS: VMG9R VMG12R	VMG12B VMG15R	VMG18R VMG25R	Frío ventilado Euro Línea Magnus
--	--------------------------------	--------------------------------	---

Fortalezas

- ✓ **Sistema de Control.** Mayor precisión en el control de la temperatura. Mayor facilidad para el ajuste del intervalo de temperaturas que deseamos conseguir.
- ✓ **Certificado.** Auditados y certificados por una organización internacional **AENOR** en ISO 9001:2008 (Calidad); ISO 14001:2004 (Medio Ambiente); OSHAS 18001:2007 (Seguridad y Salud al trabajador).
- ✓ **100% Probado.** Todas las unidades condensadoras son comprobadas al 100%, en cámara de Helio para la detección de la fuga de gas.
- ✓ **Iluminación.** Incorporación de la iluminación LED, llegando a reducir el consumo energético entre un 80% y 90%, respecto a una bombilla tradicional.
- ✓ **Línea Modular.** Diseñada para pastelería, bollería, repostería y panadería. Máxima capacidad, visión total y comodidad para el usuario. Ángulos y mostradores para adaptar la línea a un espacio determinado.



VMG12R (Wenge)



VMG9R (Pino)



VMG18R (Nogal)

MODELOS	Dimension (mm)			Espesores Laterales (mm)	Nº Puertas	Superficie Exposición (m ²)	Volumen cámara (L)	Volumen bruto (L)	Regimen Temp. (°C)	Ref.	Carga Gas (gr.)	Peso Neto (Kg.)
	Largo	Fondo	Alto									
VMG9R	938	990	1300	60 + 60	1	0,6	103	1248	+4°C/+8°C	R404A	350	154
VMG12R	1250	990	1300	60 + 60	2	0,8	138	1665	+4°C/+8°C	R404A	400	186
VMG12B	1250	990	1300	60 + 60	2	0,8	138	1665	+4°C/+8°C	R404A	350	186
VMG15R	1562	990	1300	60 + 60	2	1,1	138	2240	+4°C/+8°C	R404A	450	194
VMG18R	1875	990	1300	60 + 60	3	1,2	206	2495	+4°C/+8°C	R404A	450	206
VMG25R	2500	990	1300	60 + 60	4	1,5	275	3328	+4°C/+8°C	R404A	450	240

NOS RESERVAMOS EL DERECHO DE REALIZAR CAMBIOS TECNICOS SIN PREVIO AVISO

MODELOS: VMG9R VMG12R	VMG12B VMG15R	VMG18R VMG25R	Frío ventilado Euro Línea Magnus
--	--------------------------------	--------------------------------	---

CARACTERISTICAS ESTANDAR

➤ Línea Modular

- Los diferentes módulos pueden trabajar como elementos independientes o formando líneas,
- Ángulos y mostradores para adaptar la línea a un espacio determinado.

➤ Exterior

- Exterior en chapa plastificada,
- Encimera de trabajo en Compac,
- Plano de exposición en acero tratado con Epoxi,
- Decoración en DM hidrófugo,
- Estructura soporte de cristales en aluminio anodizado,
- Vidrios frontales batientes para una cómoda limpieza,
- Cristales templados.

➤ Aislamiento

- Aislamiento de poliuretano inyectado a alta presión libre de CFC's con densidad 40 Kg/m³,
- Zero ODP and Low GWP.

➤ Interior

- Interior en chapa plastificada,
- Bancada en acero esmaltado con niveladores,
- Plano de exposición y estantes iluminados mediante LED,
- Iluminación de bajo consumo y nulo efecto calórico por medio de tecnología LED.

➤ Refrigeración

- Temperatura y desescarche regulada por un controlador digital,
- Desescarche automático,
- Sistema de Condensación Ventilada,
- Sistema de Evaporación Forzada,
- Bandeja evaporativa en acero inoxidable con doble cuba, una a gas caliente y otra con Resistencia eléctrica,
- Clase climática 3 (25°C, 60HR).

➤ Eléctrica

- Conexión eléctrica: 220 V / 1 ph / 50 Hz



OPCIONAL

- Rango de colores en decoración (a consultar)
- Conexión eléctrica 220 V / 1 ph / 60 Hz,
- Conexión eléctrica 115 V / 1 ph / 60 Hz..

MODELOS	Dimensiones Paletización (mm)			Peso Palet (Kg.)	Potencia (W)	Comp. (HP)	Potencia frigorífica (W a -10°C)	Consumo (kWh/24h)	Inten. (A)	Nivel Ruido (dB)	Container 20'/40'/40'HC	Trailer
	Largo	Fondo	Alto									
VMG9R	1115	1100	1430	184	738	1/2	817	11,8	3,5	58,4	10 / 22 / 22	26
VMG12R	1340	1100	1430	210	988	5/8	1096	15,8	5,1	58,7	8 / 17 / 17	22
VMG12B	1340	1100	1430	210	738	1/2	817	15,8	4,7	58,7	8 / 17 / 17	22
VMG15R	1735	1100	1430	230	988	5/8	1096	15,8	4,5	59,1	6 / 13 / 13	15
VMG18R	2080	1100	1430	240	1263	1	1506	20,2	6,0	59,6	5 / 11 / 11	13
VMG25R	2700	1100	1430	274	1495	1 + 1/6	2009	23,9	6,1	61,2	4 / 8 / 8	10

NOS RESERVAMOS EL DERECHO DE REALIZAR CAMBIOS TECNICOS SIN PREVIO AVISO

MODELOS: VMG9R VMG12R	VMG12B VMG15R	VMG18R VMG25R	Frío ventilado Euro Línea Magna
--	--------------------------------	--------------------------------	--

VISTA GENERAL

ALZADO

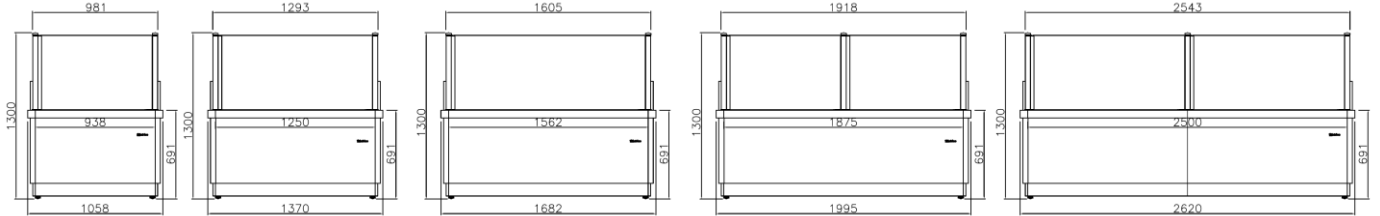

PLANTA

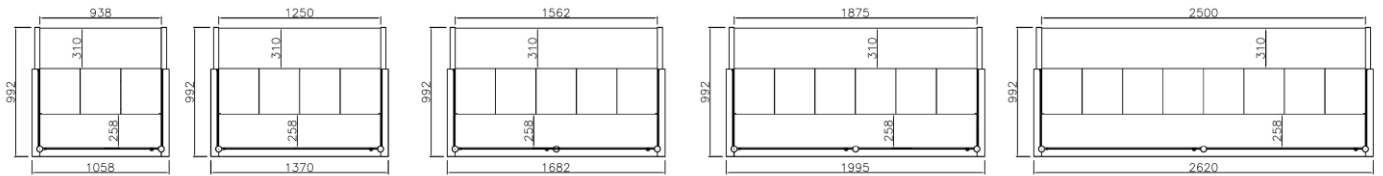

VMG9R

VMG12R

VMG15R

VMG18R

VMG25R

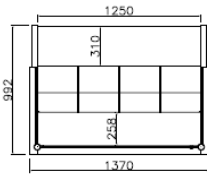

VMG12B

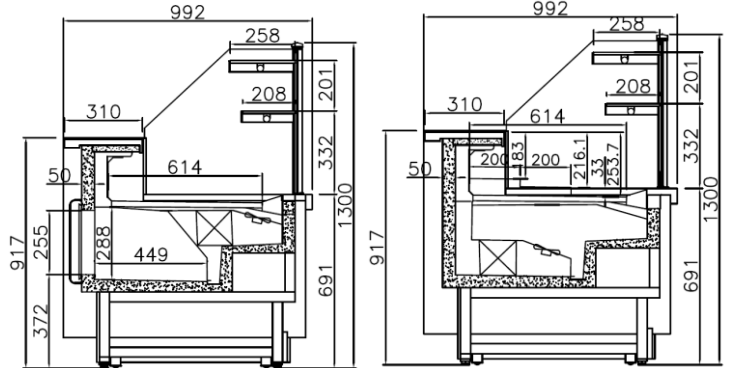
PERFIL
Bombones

PERFIL
Cristal

CONEXIONES

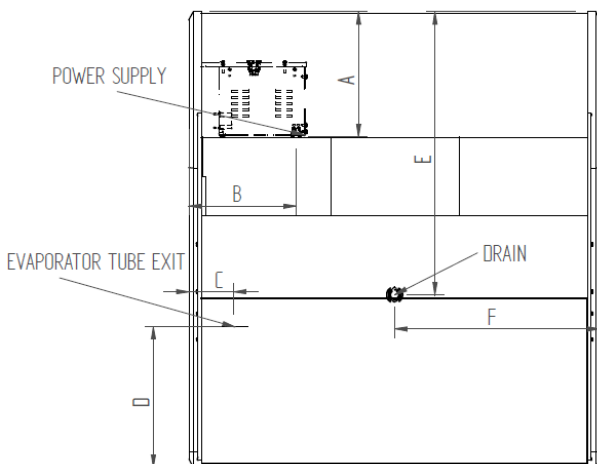

MODELOS	A (mm)	B (mm)	C (mm)	D (mm)	E (mm)	F (mm)
VMG9R	303	260	108	341	687	500
VMG12R	303	260	108	341	687	625
VMG12B	303	260	108	341	687	625
VMG15R	303	260	108	341	687	781
VMG18R	303	260	108	341	687	938
VMG25R	303	260	108	341	687	1250

NOS RESERVAMOS EL DERECHO DE REALIZAR CAMBIOS TECNICOS SIN PREVIO AVISO